

Særligt støjsvag

Unikt betjeningshåndtag

Kort og manøvredugtig

Robust og holdbar

Hurtigløft som option



AM 22

Håndløftevogn (2200 kg)

Håndløftevognen AM 22 er den ideelle lagerhjælper til alle manuelle transportopgaver over korte strækninger. Her mærker man tydeligt fordelene:

- Betjeningshåndtaget anvendes let og bekvemt såvel af højre- som venstrehåandede brugere. Med kun en hånd på styrehåndtaget kan man manøvrere let og sikkert.

- Hurtigløft, der fås som option, sørger for at pallen (op til 120 kg) er fri af gulvet med kun tre pump.
- Stor manøvredugtighed på snæver plads på grund af den kompakte konstruktion.

De lejrede hjul og de teflonbelagte ledforbindelser gør den let at skubbe og

trække. Arbejdet forløber særligt støjsvagt, og der er minimal vedligeholdelse.

Forskellige muligheder for valg af belægning til rullerne sikrer den optimale indsats på de forskellige underlag.

AM 22

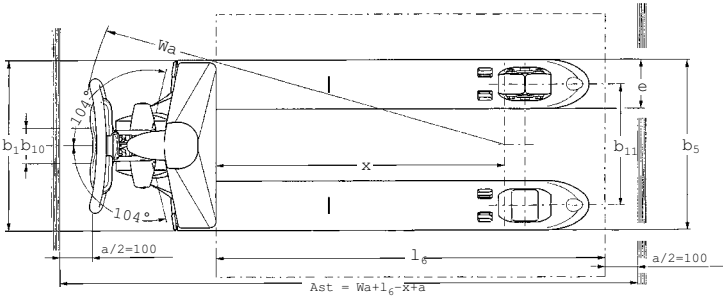
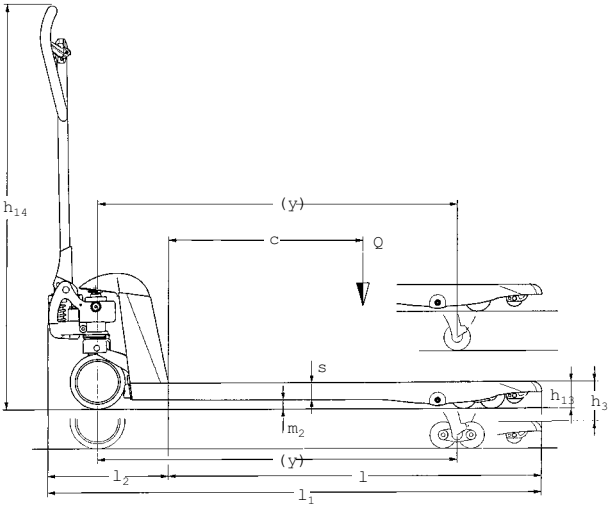

Betegnelser	1.1	Producent (kort)	Jungheinrich	Jungheinrich	Jungheinrich	Jungheinrich	Jungheinrich	Jungheinrich	1.1	
	1.2	Producentens typebetegnelse	AM 22	AM 22	AM 22	AM 22	AM 22	AM 22	1.2	
			(795 mm)	(950 mm)	(1054 mm)	(1150 mm)	(1207 mm) ⁷⁾	(1207 mm)		
	1.4	Betjening	manuel	manuel	manuel	manuel	manuel	manuel	1.4	
	1.5	Løfteevne / last	Q (t)	2,2	2,2	2,2	2,2	2,2	1.5	
	1.6	Lastens tyngdepunkt	c (mm)	400	500	534	600	610	610	1.6
	1.8	Lastafstand	x (mm)	535	690	794	890	947	947	1.8
	1.9	Akselafstand	y (mm)	755	910	1014	1110	1167	1167	1.9
Vægt	2.1	Egenvægt	kg	51 ⁹⁾	54 ⁸⁾	56 ⁶⁾	58 ²⁾	59 ¹⁾	59 ¹⁾	2.1
	2.3	Akselbelastning uden last for / bag	kg				38 / 20 ³⁾	39 / 20 ³⁾		2.3
Hjul, understel	3.1	Hjul (gummi, nylon, polyurethan)	C; V; N	C; V; N	C; V; N	C; V; N	C; V; N	C; V; N	3.1	
	3.2	Hjulstørrelse for		170	170	170	170	170	170	3.2
	3.3	Hjulstørrelse bag		82x96/82x62 ⁴⁾	82x96/82x62 ⁴⁾	82x96/82x62 ⁴⁾	82x96/82x62 ⁴⁾	75x96/75x62 ⁵⁾	82x96/82x62 ⁴⁾	3.3
	3.5	Hjul, antal for / bag (x=drivhjul)		2 / 2 el. 2 / 4	2 / 2 el. 2 / 4	2 / 2 el. 2 / 4	2 / 2 el. 2 / 4	2 / 2 el. 2 / 4	2 / 2 el. 2 / 4	3.5
	3.6	Sporbredde, for	b ₁₀ (mm)	109	109	109	109	109	109	3.6
	3.7	Sporbredde, bag	b ₁₁ (mm)	370	370	370	370	370	370	3.7
Basismål	4.4	Løftehøjde	h ₃ (mm)	122	122	122	122	124	122	4.4
	4.9	Styrestangens højde i kørepositionen min. / maks	h ₁₄ (mm)	1234	1234	1234	1234	1234	1234	4.9
	4.14	Standhøjde, hævet	h ₁₂ (mm)	205	205	205	205	199	205	4.14
	4.15	Højde sænket	h ₁₃ (mm)	83	83	83	83	75	83	4.15
	4.19	Samlet længde	l ₁ (mm)	1165	1320	1424	1520	1577	1577	4.19
	4.20	Længde inkl. gaffelbagside	l ₂ (mm)	373	373	373	373	373	373	4.20
	4.21	Samlet bredde	b ₁ / b ₂ (mm)	520 / 680	520 / 680	520 / 680	520 / 680	520 / 680	520 / 680	4.21
	4.22	Gaffelmål	s / e / l (mm)	53/150/795	53/150/950	53/150/1054	53/150/1150	53/150/1207	53/150/1207	4.22
	4.25	Gaffelbredde udvendig	b ₅ (mm)	520 / 680	520 / 680	520 / 680	520 / 680	520 / 680	520 / 680	4.25
4.32	Frihøjde midte akselafstand	m ₂ (mm)	30	30	30	30	27	30	4.32	
4.33	Arbejdsgangbredde ved palle 1000 x 1200 på tværsAst (mm)		1584	1584	1638	1734	1791	1791	4.33	
4.34	Arbejdsgangbredde ved palle 800 x 1200 på langs Ast (mm)		1784	1784	1784	1784	1791	1791	4.34	
4.35	Venderadius	Wa (mm)	919	1074	1178	1274	1331	1331	4.35	
Ydelsesdata	5.3	Sænkehastighed med / uden last	m / s	0,09 / 0,02	0,09 / 0,02	0,09 / 0,02	0,09 / 0,02	0,09 / 0,02	0,09 / 0,02	5.3

- 1) 64 kg ved 680 mm gaffelbredde udvendig
 2) 63 kg ved 680 mm gaffelbredde udvendig
 3) Bredde 520 mm
 4) 82 x 62 tandenhjul
 5) 75 x 62 tandenhjul
 6) 61 kg ved 680 mm gaffelbredde udvendig
 7) 54 kg ved 680 mm gaffelbredde udvendig
 8) 56 kg ved 680 mm gaffelbredde udvendig

Udnyt fordelene

Enkel at betjene

Betjeningshåndtaget er let at betjene, både for højre- og venstrehådede. Den særlige sænkeventil muliggør en ekstra blid og kontrolleret sænkning af lasten. Hurtigløft (op til 120 kg), der fås som option, sikrer at europallen løftes fri af gulvet med kun tre pump. Efter kun 5 pump er den maksimale løftehøjde nået.



Betjeningshåndtaget kan betjenes fra enhver position.

Kortere og lettere at manøvrere

Udbygningslængden på kun 373 mm gør det muligt at manøvrere sikkert og let selv på snæver plads.

Let og enkel

Det videreudviklede hydrauliksystem gør at pumpene kræver mindre kraft, og de lejrede hjul gør, at der skal mindre kraft til at trække lasten.



Vedligeholdelsesfri hydraulik.

Støjsvag og robust

De kromaterede ledforbindelser og lejrede hjul sikrer en særligt støjsvag gang og en særligt lang holdbarhed. Samlingerne skal ikke smøres, og dog kører AM 22 som smurt.



Langtidsholdbar smøring giver en vedligeholdelsesfri indsats.

Tydelig og sikker

Ved optagelse på tværs viser de prægede markeringer tydeligt den præcise, sikre placering af pallen.

Lang levetid

Tykkere gaffler. Strømlinede former. Svejset styrestangsophæng. Beskyttede indløbsruller. Stærkere stål. De bedste forudsætninger for maksimal stabilitet og lang levetid. 2200 kg løfteevne i basisversionen taler for sig selv.



Afrundede gaffelspidser letter indkørsel i pallen.

Tilbehør og specialversioner

Med mange slags tilbehør kan AM 22 udstyres perfekt til en hvilken som helst indsats. Dertil hører f. eks. forskellige gaffellængder, forskellige mål over gafflerne, forskellige bremsesystemer eller speciallakeringer. Derudover kan AM 22 leveres i specialversioner som i rustfrit stål og i forzinkede variationer.

Jungheinrich Danmark A/S

Øst: Mårkærvej 3
2630 Tåstrup
Vest: Gl. Præstegårdsvej 8 D
8723 Løsning
Telefon 7027 6040
Telefax 7027 6041

kontakt@jungheinrich.dk
www.jungheinrich.dk

Jungheinrich AG
ISO 9001, ISO 14001
certificering for kvalitets-
og miljøstyring.



Jungheinrich køretøjer opfylder
de europæiske sikkerhedskrav.



JUNGHEINRICH
det sikre valg